

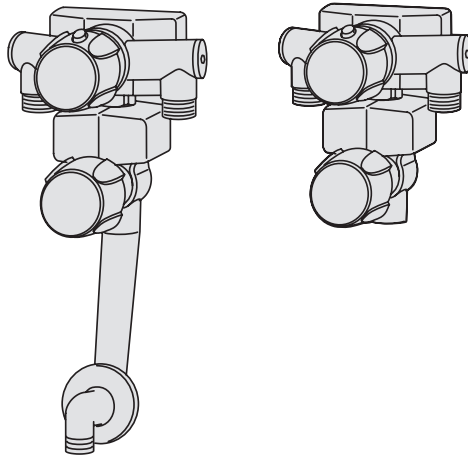

# Installation and Maintenance Guide



Water Is Worth Loving.



English .....	6
Suomi.....	7
Français .....	8
Norsk.....	9
Русский.....	10
Svenska .....	11

# Oras 7483, 7491, 7492, 7493, 7494



- Technical data • Tekniset tiedot • Données techniques • Tekniske data
- Технические данные • Tekniska data •

Standard flow-rate Normivirtaama Débit standard Vannmengde Нормативный расход воды	Pressure loss Painehäviö Perte de pression Trykktap Потеря давления, кПа	Working pressure Käyttöpaine Pression Arbeidstrykk Рабочее давление, кПа горячей воды Arbetstryck	Hot water Lämmin vesi Eau chaude Varmtvann Макс. температура Varmvatten
<b>12 l/min</b>	<b>175 kPa</b>	<b>150 - 800 kPa</b>	<b>max +80°C</b>

**1**

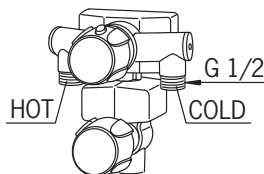
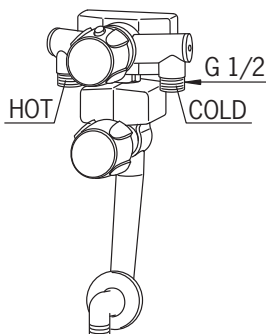
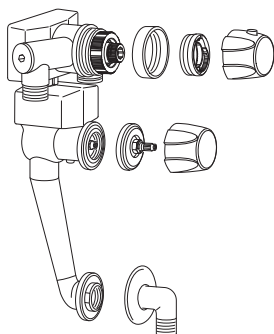

**7483  
7491  
7493**

**7492  
7494**

**2**

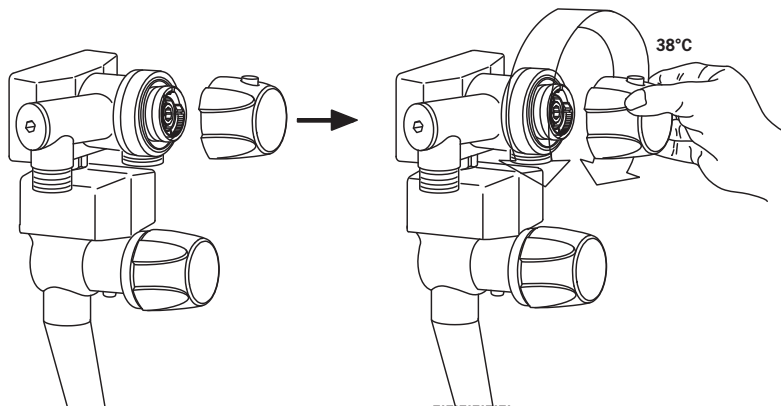

3

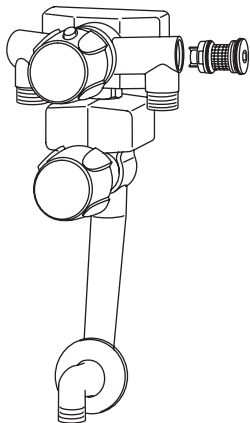

**7483**  
**7491**  
**7493**

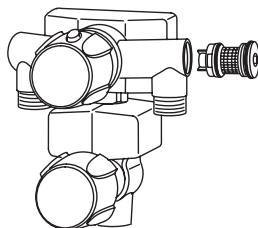

**7492**  
**7494**

4

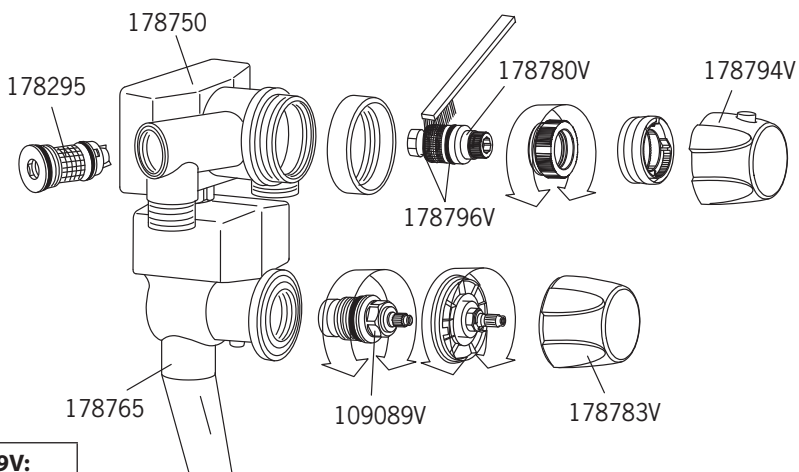

<b>178799V:</b>	
pcs	Oras no
1	178750
1	178765
1	178780V
1	109898
2	178295

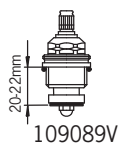
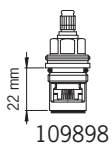

## General

This Installation and Maintenance Guide introduces the operation, installation, maintenance and use of the Oras 7483/7491/7492/7493/7494 thermostatic faucet. Please read the instructions carefully prior to installation and save them for reference where servicing may be needed. If any fault or malfunction occurs in the faucet, seek the best possible advice at an expert HVAC store.

## Operation

Oras 7483/7491/7492/7493/7494 is turned on and off from the flow control knob, which is the lower one. The temperature adjustment knob above is equipped with a stop button. The limit can be passed by simultaneously pressing the stop button and turning the knob. Temperature is factory preset to 38°C.

## Installation (figure 1)

- Hot water is connected to the left and cold water to the right.



**Incoming water must not be cross-connected!**

## Temperature adjustment (figure 2)

- Pull off the temperature adjustment knob.
- Turn on the water.
- Adjust water temperature as required by turning the temperature adjustment knob.
- Press the knob back in place so that the stop button is against the limiter shoulder (faces up).

## Cleaning/changing the litter filters (figure 3)

- Close the water inlet to the faucet.
- Unscrew the litter filters.
- Clean the litter filters. If necessary, change for new ones.
- Remount the faucet in the shower cubicle.
- Open the water inlet to the faucet to check that the faucet works correctly.

## Changing the headpart (figures 4)

- Close the water inlet to the faucet.
- Pull off the flow control handle.
- Unscrew the plastic nut.
- Unscrew the headpart from the faucet body (17 mm wrench).
- Position the new headpart in place.
- Reassemble in reverse order.

## Servicing the thermostatic element (figure 4)

- Close the water inlet to the faucet.
- Pull off and detach the temperature adjustment knob and limiter. Use SW 38 mm box wrench (e.g. Oras box wrench no. 910003) or open-end spanner to unscrew the grooved locking nut.
- Pull out the thermostatic element.
- Clean the element and its filters under running water using e.g. a soft brush. The element must be replaced if damaged.
- Lubricate the O-rings with silicone lubricant and replace the element in the faucet.
- Screw the grooved locking nut back in place.
- Place the limiter back over the stem so that the limiter shoulder is in line with the 38° mark on the faucet (see figure 4).
- Remount the temperature adjustment knob, open the water inlet, check for faultless operation and adjust the temperature if required.

## Troubleshooting

### Symptom

The flow-rate from the faucet has diminished

No water comes from the faucet

The faucet causes a banging sound in the water supply pipes

### Cause/Solution

- Shower strainer is dirty
- The litter filters are blocked
- Check the water inlet to the faucet
- Water pressure is too high
- Adjustment was unnecessarily swift

## Yleistä

Tämä asennus- ja huolto-ohje tutustuttaa teidät hanan toimintaan, asennukseen ja käyttöön. Lukekaa ohje huolellisesti ennen asennusta. Säästäkää ohje mahdollisia myöhempiä huoltotoimenpiteitä varten. Mikäli hanassanne ilmenee jokin vika tai toimintahäiriö, LVI-asiantuntijaliike pystyy antamaan parhaan mahdollisen avun.

## Toiminta

Oras 7483/7491/7492 /7493/ 7494 on termostaattihana. Hanan alempi kahva on määräsäätökahva, josta säädetään veden virtaama ja suljetaan hana. Hanan ylempi kahva on lämmönsäätökahva, jossa on lämpötilan rajoitin. Lämpötilaa nostettaessa yli 38°C on kahvassa oleva nappi painettava ala-asentoon.

## Asennus (kuva 1)

- Lämmin vesi kytketään vasemmalle ja kylmä vesi oikealle.



**Tulovesiä ei saa kytkeä ristiin !**

## Lämpötilan säätö (kuva 2)

- Tartu lämmönsäätökahvaan tukevalla otteella, ja vedä se irti
- Avaa vedentulo
- Sääda veden lämpötila sopivaksi lämmönsäätökahvaa apuna käyttäen
- Aseta lämmönsäätökahva takaisin karalle siten, että rajoitinnappi tulee rajoittimen olaketta (ylöspäin) vasten
- Paina lämmönsäätökahva paikoilleen

## Roskasiivilöiden puhdistus (kuva 3)

- Sulje vedentulo hanalle
- Kierrä roskasihdit irti
- Puhdista sihdit, tarvittaessa vaihda uusiin
- Kiinnitä hana suihkukaappiin
- Avaa vedentulo hanalle ja tarkista moitteeton vedentulo

## Käyttöventtiilin vaihto (kuva 4)

- Sulje vedentulo hanalle
- Irrota määräsäätökahva vetämällä.
- Kierrä muovimutteri irti.
- Kierrä käyttöventtiili irti AV 17 hanarungosta.
- Asenna uusi käyttöventtiili.
- Kokoa päinvastaisessa järjestyksessä.

## Säätöosan huolto (kuva 4)

- Sulje vedentulo hanalle
- Irrota lämmönsäätökahva ja rajoitin vetämällä. Rihloitettu lukitusmutteri avataan joko Oras avaimella n:o 910003 tai kiintoavaimella AV 38 mm
- Vedä säätöosa ulos rungosta
- Puhdista säätöosaa ja sihtiverkot juoksevan veden alla esim. pehmeällä harjalla, tai tarvittaessa vaihda uusi säätöosa
- Voitele o-renkaat elintarvikekelpoisella rasvalla ja työnnä säätöosa takaisin hanarunkoon
- Asenna rihloitettu lukitusmutteri ja rajoitin
- Suorita lämpötilan säätö
- Asenna lämmönsäätökahva ja tarkista samalla hanan moitteeton toiminta

## **Mahdollisia häiriötekijöitä**

### **Oire**

Virtaama hanasta ajan myöten heikentynyt

Hanasta ei tule vettä

Hana aiheuttaa kolahtelua putkistossa

### **Syy**

- Suihkun siivilä likainen
- Säätöosan sihidit tukossa
- Hanalle ei tule vettä
- Vedenpaine liian korkea
- Säätöliike tarpeettoman nopea

## Généralité

Ce guide d'installation et de maintenance explique les différentes phases d'installation, de maintenance et d'usage du mitigeur thermostatique Oras réf n° 7483/7491/7492/7493/7494. Lisez attentivement cette notice avant toute installation et garder la, elle vous sera utile pour les références. Si le robinet présentait un défaut, en avertir de suite votre distributeur, qui se mettra en rapport avec notre SAV.

## Modes d'application

Oras 7483/7491/7492/7493/7494 s'ouvre et se ferme par le bouton de contrôle du débit, qui est celui du bas. Le bouton de température au-dessus est équipé d'un arrêt. On peut dépasser cette limite en appuyant simultanément sur l'arrêt et en tournant le bouton. La température est limitée d'usine à 38°C.

## Installation (figure 1)

- l'eau chaude est connectée à gauche et l'eau froide à droite



**ne pas croiser les arrivées d'eau !**

## Réglage de la température (figure 2)

- retirer le bouton de température
- couper l'eau
- ajuster la température désirée en tournant le bouton de température
- remettre le bouton en place de telle sorte que l'arrêt se trouve contre la butée (face vers le haut)

## entretien des filtres (figure 3)

- couper l'eau
- dévisser les filtres
- les rincer. Si nécessaire, les changer
- remonter les filtres
- ouvrir l'eau et contrôler si tout est correct

## Entretien de l'élément thermostatique (figure 4)

- couper l'eau
- retirer le bouton de température et le limiteur. Utiliser une clé de 38mm (dans boîte Oras n°910003) pour dévisser l'écrou
- retirer l'élément thermostatique
- le nettoyer ainsi que les filtres sous l'eau courante avec une brosse souple remplacer l'élément s'il est défectueux
- graisser les joints avec du silicone et remonter le tout
- serrer l'écrou
- replacer le limiteur de telle façon qu'il corresponde à la marque de 38°C (voir figure4)
- remonter le bouton de température, ouvrir l'eau, vérifier le bon fonctionnement

## Messages d'erreurs

### Symptôme

Le débit diminue

### cause/solution

- la pomme de douche est encrassée

Pas d'eau au mitigeur

- les filtres sont bloqués
- vérifier l'arrivée d'eau

coup de bélier dans les canalisations

- pression trop haute
- ajustement trop rapide

## Generelt

Denne monterings- og serviceveiledning viser funksjon, installasjon, vedlikehold og bruk av Oras 7483/7491/7492/7493/7494 termostatcran. Vennligst les instruksjonene nøye før installering, og ta vare på den for eventuelt senere bruk om service skulle bli nødvendig. Hvis noe skulle oppstå med kranens virkemåte, ta kontakt med din fagmann.

## Funksjon

Oras 7483/7491/ 7492 /7493/ 7494 åpnes og lukkes ved hjelp av mengderattet, som er det rattet som sitter lavest. Temperaturrattet, som sitter øverst, er forsynt med skoldesperre, hvor temperaturbegrensningen på 38°C kan oppheves ved å trykke på knappen og samtidig dreie på rattet.

## Installasjon (fig. 1)

- Varmt vann kobles til venstre og kaldt vann til høyre.



**Tilkoblingene må ikke krysses.**

## Justering av temperaturen (fig. 2)

- Ta godt tak i temperaturrattet og trekk det av.
- Skru på vannet.
- Bruk temperaturrattet til å instille til ønsket temperatur.
- Plasser temperaturrattet ved sperregrensen og press det tilbake på plass.

## Rengjøring/utskifting av smussfilter. (fig. 3)

- Skru av vannet.
- Skru ut smussfiltrene.
- Rengjør smussfiltrene. Ved behov skiftes det til nye.
- Monter sammen igjen.
- Skru på vannet. Kontroller at kranen virker som den skal.

## Utskifting av kranoverdel (fig. 4)

- Skru av vannet
- Ta godt tak i mengderattet og trekk det av.
- Skru av plastmutteren.
- Skru ut kranoverdelen ved hjelp av en 17 mm koppnøkkel.
- Skru inn den nye overdelen.
- Monter sammen igjen.
- Skru på vannet. Kontroller at kranen virker som den skal.

## Service på termostatdelen (fig. 4)

- Skru av vannet.
- Trekk temperaturrattet av.
- Skru ut den riflete låsemutteren med Oras nøkkel nr. 910003 eller en 38 mm hylsenøkkel.
- Trekk termostatdelen ut av kroppen.
- Rengjør termostatdelen med filtre under rennende vann ved hjelp av en myk børste. Ved behov skiftes til ny.
- Smør alle O-ringer med armaturfett og sett tilbake armaturdelen.
- Monter den riflete låsemutteren og sperrehylsen.
- Skru på vannet.
- Juster temperaturen.
- Monter temperaturrattet og kontroller at alt fungerer som det skal.

## Eventuelle feil

### Symptom

Kranen gir lite vann.

Kranen gir ikke vann.

Kranen forårsaker bankende lyder i røropplegget.

### Årsak

- Dusjsilen er tilstoppet.
- Smussfiltret er delvis tilstoppet.
- Smussfiltret er tilstoppet.
- Kontroller at det kommer vann frem til kranen.
- Vanntrykket er for høyt.
- Temperaturjusteringen skjedde for raskt.

## Общие сведения

Цель настоящего руководства по монтажу и обслуживанию – познакомить Вас с принципом действия, монтажом и эксплуатацией смесителя. Перед установкой смесителя внимательно прочитайте настоящее руководство. Храните руководство, так как в дальнейшем оно может оказаться необходимым при выполнении мер по ремонту и обслуживанию смесителя. При возникновении какой-либо неисправности либо помехи в работе смесителя обратитесь в специализированный магазин санитарно-технического оборудования.

## Принцип действия

Смеситель модели Oras 7483, 7491, 7492, 7493, 7494 представляет собой термостатический смеситель. С помощью нижней рукоятки смесителя можно регулировать расход воды, а так же закрыть смеситель. Верхняя рукоятка предназначена для регулировки температуры воды и оснащена ограничителем температуры. Для повышения температуры свыше 38°C необходимо нажать кнопку рукоятки.

## Установка (рис. 1)

- Горячую воду подключите к левому штуцеру, а холодную к правому

 **Соблюдение этого правила обязательно!**

## Регулировка температуры (рис. 6)

- крепко возьмитесь за рукоятку регулировки температуры и выньте ее;
- откройте подачу воды;
- с помощью рукоятки регулировки температуры отрегулируйте необходимую температуру воды;
- установите рукоятку регулировки температуры обратно на штوك таким образом, чтобы кнопка ограничителя находилась вверх и примыкала к буртику ограничителя;
- надавив на рукоятку регулировки температуры, установите ее на свое место.

## Очистка сетчатых фильтров (рис. 3)

- перекройте подачу воды на смеситель;
- вывинтите сетчатые фильтры;
- очистите фильтры либо замените их, при необходимости на новые;
- установите смеситель в душевую кабину;
- откройте подачу воды на смеситель и проверьте его работу.

## Замена клапана управления (рис. 4)

- перекройте подачу воды на смеситель;
- потянув за рукоятку регулировки расхода воды, снимите ее;
- отверните пластмассовую гайку;
- с помощью ключа на 17 мм вывинтите клапан управления из корпуса смесителя;
- установите новый клапан управления;
- соберите смеситель в обратном порядке.

## Техобслуживание узла регулировки (рис. 4)

- перекройте подачу воды на смеситель;
- выньте рукоятку регулировки температуры и ограничитель. Отпустите рифленую стопорную гайку с помощью специального ключа (Oras № 910003) либо гаечного ключа на 38 мм;
- выньте узел регулировки из корпуса смесителя;
- под струей проточной воды очистите (например, мягкой щеткой) узел регулировки и фильтрующие сетки либо установите, при необходимости, новый узел регулировки;
- смажьте O-кольца смазкой, пригодной для пищевых продуктов, и вставьте узел регулировки обратно в корпус смесителя;
- установите рифленую стопорную гайку и ограничитель;
- отрегулируйте температуру;
- установите рукоятку регулировки температуры и проверьте работу смесителя.

## **Возможные неисправности**

### **Неисправность**

Вода не поступает из смесителя

С течением времени количество подаваемой воды уменьшается

Смеситель вызывает стук в трубопроводе

### **Причина**

- Вода не поступает на смеситель
- Засорение фильтрующих сеток узла регулировки
- Засорение душевой сетки
- Слишком быстрое регулирующее перемещение

## Allmänt

Denna installations- och servicemanual ger information om användande, installation och service av Oras 7483/7491/7492/7493/7494 termostatblandare. Var vänlig läs instruktionerna före installation och spara detta dokument om framtida service skulle bli nödvändig. Bäst hjälp vid service erhålls från en utbildad VVS-installatör.

## Funktion

Oras 7483/7491/7492/7493/7494 termostatblandare är utrustad två vred. Flödesvredet är placerat nederst och blandningsvredet är placerat överst. Blandningsvredet är utrustat med en temperatur-begränsningsknapp som kan överskridas om knappen trycks in samtidigt som vredet vrids medurs. Blandningstemperaturen är fabriksinställd till 38°C.

## Installation (bild 1)

- Varmvatten ansluts till vänster och kallvatten till höger.



**Inkommande vatten får inte förväxlas!**

## Kalibrering av blandningstemperatur (bild 2)

- Drag blandningsvredet rakt utåt med kraft som bilden visar.
- Vrid på vattenflödet.
- Justera blandningstemperaturen till önskad temperatur genom att vrida på termostaddelen med vredet. Mät blandningstemperaturen med en termometer.
- Tryck fast blandningsvredet i den position där begränsaren vilar på begränsningsskuldran (knappen pekande uppåt).

## Rengöring/Byte av smutsfilter (bild 3)

- Stäng av vattentillförseln till blandaren.
- Lossa på smutsfilterinsatserna som sitter vid vattenanslutningarna.
- Rengör filtren under rinnande vatten. Byt vid behov.
- Återmontera filterinsatserna och blandaren.
- Öppna vattentillförseln och kontrollera blandningsfunktionen.

## Byte av kranöverdel (Bild 4)

- Stäng av vattentillförseln till blandaren.
- Drag flödesvredet rakt utåt med kraft.
- Skruva loss plastbrickan.
- Skruva loss kranöverdelen (hylsa 17mm).
- Montera ny kranöverdel.
- Återmontera i omvänd ordning.

## Service på termostatsinsatsen (bild 4)

- Stäng av vattentillförseln till blandaren.
- Drag blandningsvredet rakt utåt med kraft. Se till att begränsningsringen tas bort.
- Skruva loss låsmuttern med en 38mm hylsa (Oras nr 910003) eller med en skiftnyckel.
- Drag ut termostatsinsatsen.
- Rengör insatsen och dess filter under rinnande vatten. Använd en mjuk borste. Byt termostatsinsats om den är skadad.
- Smörj o-ringarna med silikonfett innan insatsen återmonteras i blandarhuset.
- Skruva fast låsmuttern.
- Montera begränsningsringen enligt bild 4 så att begränsningsskuldran är i linje med 38°C-markeringen på blandarhuset.
- Tryck fast blandningsvredet i den position där begränsaren vilar på begränsningsskuldran (knappen pekande uppåt).
- Öppna vattentillförseln och kontrollera blandningsfunktionen.

## **Felsökning**

### **Symptom**

Flödet från blandaren minskar

Inget vatten kommer ur blandaren

### **Orsak**

- Duschhuvudet är fyllt med föroreningar
- Smutsfiltren i blandaren är förorenade.
- Smutsfiltren är blockerade
- Kontrollera att vatten kommer fram till blandaren.







Oras develops, manufactures and markets user-friendly and innovative faucet systems and the related valves and modules. The design and technical solutions of our products are driven by user-friendliness. Oras is the Nordic market leader and one of the Europe's largest manufacturers of faucets. The Oras Group has production facilities in Finland, Poland, and Norway. A large and versatile collection and alternatives for different purposes enable you to find the right faucet for every purpose. For the further details please apply to Oras web site at [www.oras.com](http://www.oras.com)

Det Norske Veritas Certification OY/AB certifies that the Quality Management System of Oras Oy in Rauma Finland, conforms to the ISO 9001:2000 and the Environmental Management System to the ISO 14001:2004 standard. The certificates are valid for development, manufacture, marketing, sales and after sales services of faucets, accessories and valves.



The TÜV CERT Certification Body of TÜV NORD Zertifizierungs- und Umweltgutachter Gesellschaft mbH certifies that Oras Olesno Sp. z o.o. in Olesno Poland has established and applies Quality and Environmental Management System for manufacture, storage, marketing, sales and after sales services of faucets, valves and accessories. Proof has been provided that the requirements according to ISO 9001:2000 and ISO 14001:2004 are fulfilled.



#### ORAS GROUP

Isometsäntie 2, P.O. Box 40  
FI-26101 Rauma  
Finland  
Tel. +358 (0)2 83 161  
Fax +358 (0)2 831 6300  
Info.Finland@oras.com



[www.oras.com](http://www.oras.com)

945924/08/10